

Pistol de vopsit pentru vopsitor'electric
600W



Instrucțiuni de utilizare



Citiți cu atenție instrucțiunile înainte de a utiliza produsul.



Atenție - curent electric!



îndreptați jetul de vopsea spre persoane sau animale.

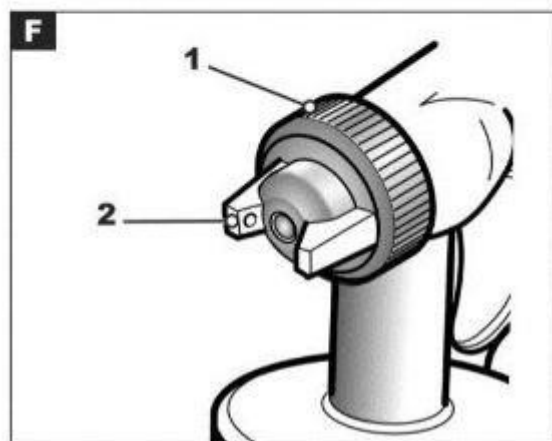
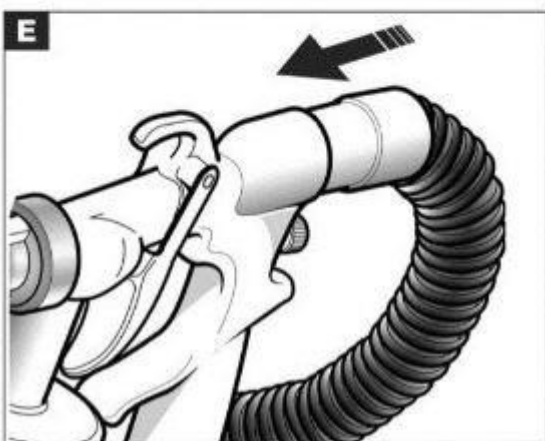
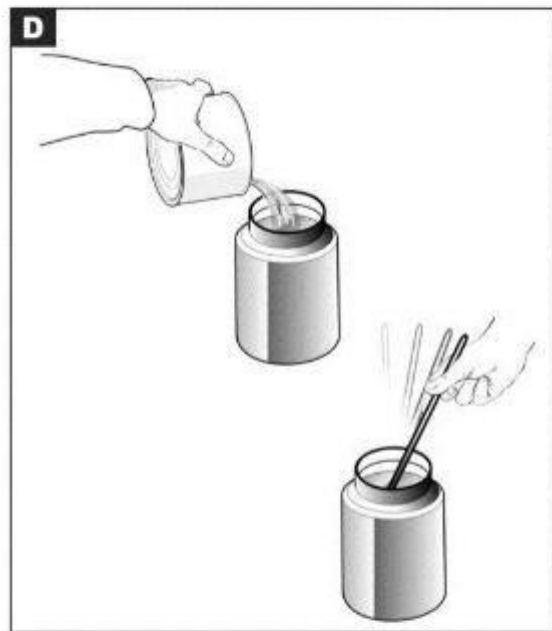
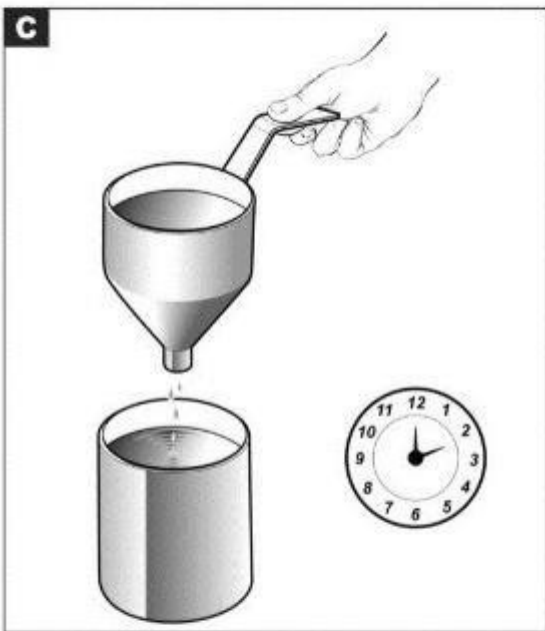
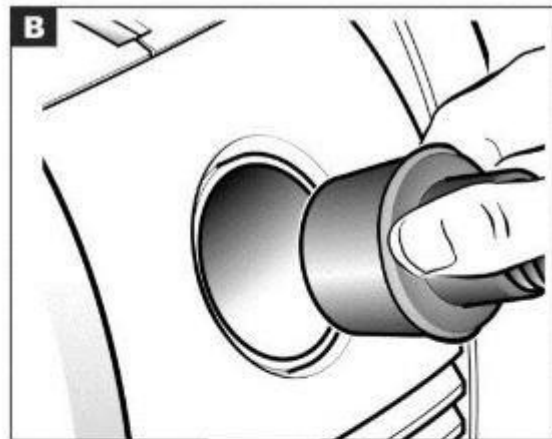
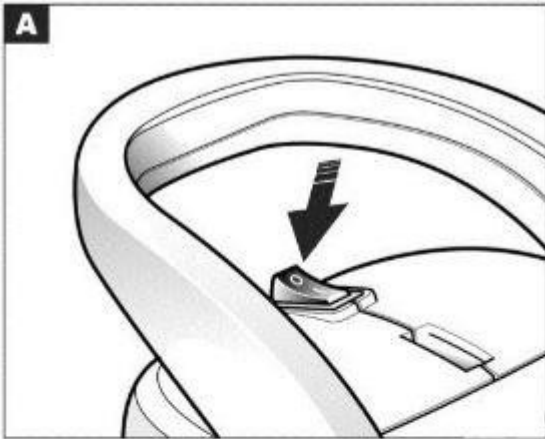

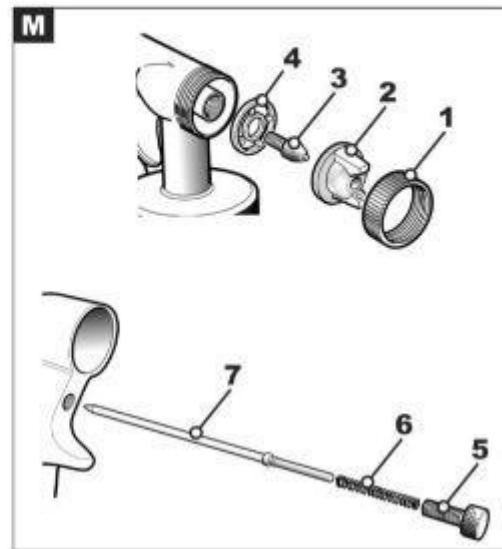
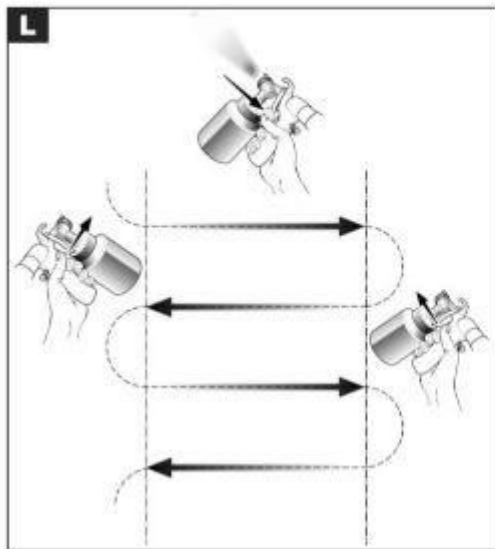
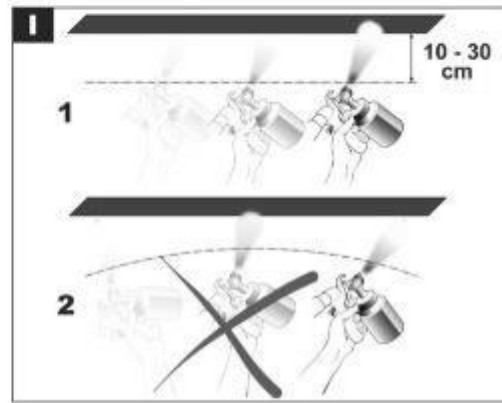
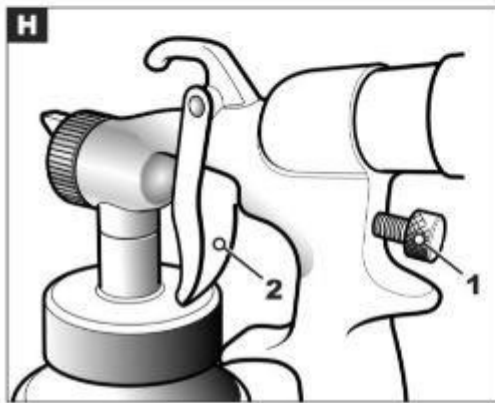
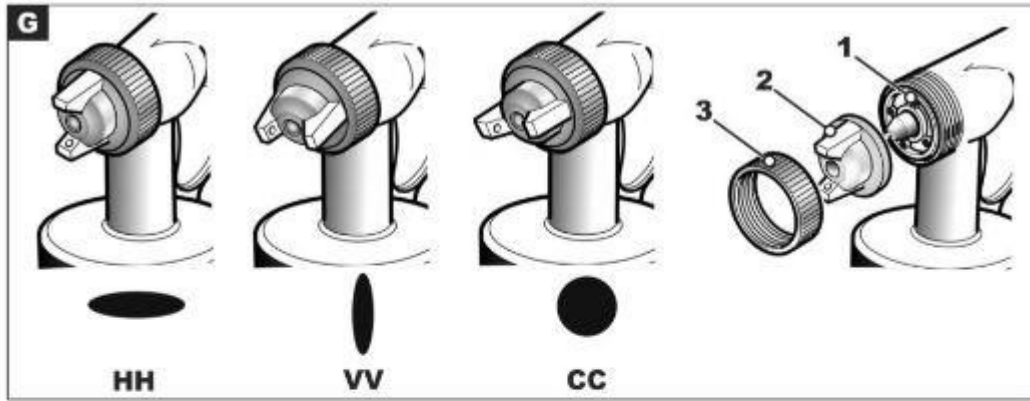

INTRODUCERE

Vă mulțumim că ați achiziționat acest produs, care a fost supus unui amplu proces de asigurare a calității. S-au luat toate măsurile de precauție pentru a ne asigura că vă ajunge în stare perfectă.

Garanția pentru acest produs este de 2 ani de la data achiziției și se aplică numai cumpărătorului original. Această garanție se aplică numai în cazul daunelor cauzate de defecte de materiale sau de manoperă, care se vor manifesta numai în timpul perioadei de garanție și nu include consumabilele. Producătorul va repara sau va înlocui produsul la discreția sa exclusivă, sub rezerva următoarelor prevederi. Produsul a fost utilizat în conformitate cu instrucțiunile detaliate în manualul produsului și că nu a fost supus unei utilizări necorespunzătoare sau unei utilizări în scopuri pentru care nu a fost destinat. În cazul în care nu a existat nicio separare, manipulare sau manipulare neautorizată de către persoane neautorizate sau utilizare în scopuri de închiriere, daunele cauzate de transport sunt excluse din această garanție, aceste daune fiind responsabilitatea companiei de transport. Reclamațiile făcute în cadrul acestei garanții trebuie să fie făcute în primul rând direct la comerciantul cu amănuntul în perioada de garanție. Produsul trebuie returnat producătorului doar în circumstanțe excepționale. În acest caz, consumatorul trebuie să returneze produsul pe cheltuiala sa, să se asigure că produsul este ambalat corespunzător pentru a preveni deteriorarea în timpul transportului și trebuie să fie însoțit de o scurtă descriere a defecțiunii și de o copie a chitanței sau a altei dovezi de cumpărare.

DESCRIEREA PRODUSULUI

Mașina de vopsit - suflantă rotativă cu mai multe trepte combinată cu gena de pulverizare "HVLP" este sistemul perfect pentru vopsirea de precizie. Este foarte ușor de utilizat și absolut sigur, deoarece presiunea maximă de lucru este de 0,15 bar. Toate aceste avantaje sunt garantate de sistemul de aer de joasă presiune "HVLP" pentru vopsirea la un volum final constant al presiunii aerului.

LICHIDARE

Pentru a proteja mediul înconjurător, respectați procedurile descrise în standardele în vigoare pentru zona în care sunt utilizate mașinile. Nu aruncați ambalajele la gunoi. Dacă este posibil, acesta trebuie reutilizat. Atunci când mașina nu mai poate fi utilizată sau reparată, dezamblați piesele pentru eliminarea selectivă a deșeurilor. Toate piesele din plastic sunt marcate cu un cod de identificare care indică materialele utilizate în aceste piese.

SIGURANȚĂ

Atenție!

Înainte de a utiliza acest instrument electronic, citiți cu atenție și respectați regulile și instrucțiunile de siguranță de mai jos.

Înainte de a începe lucrul, asigurați-vă că știți cum să opriți mașina în caz de urgență.

Păstrați aceste instrucțiuni într-un loc sigur, unde le puteți studia cu ușurință, dacă este necesar.

Reguli de siguranță electrică

1. Verificați dacă tensiunea de alimentare este aceeași cu valoarea indicată pe dispozitiv.
2. Verificați periodic dacă cablul de alimentare este deteriorat sau îmbătrânit. În cazul în care cablul nu mai este în stare bună, aparatul nu trebuie utilizat. Înlocuiți-l cu un cablu de schimb original.
3. Cablul de alimentare sau prelungitorul nu trebuie să treacă prin zonele utilizate pentru transportul echipamentelor de transport sau de întreținere.
4. Mașina de vopsit este construită cu un sistem dublu de izolare. Izolația dublă sporește siguranța electrică și, prin urmare, mașina nu trebuie să fie pusă la pământ.

Reguli generale de siguranță

1. Folosiți mânerul pentru a deplasa dispozitivul. Nu atingeți cablul de alimentare sau furtunul de alimentare.
2. Nu lăsați aparatul să se ude sau să fie expus la umiditate.
3. Deconectați aparatul de la rețeaua electrică dacă doriți să efectuați lucrări de curățare, întreținere sau alte lucrări la aparat. Scoateți ștecherul din priză fără să trageți de cablul de alimentare.
4. Țineți aparatul de vopsit departe de copii, alte persoane și animale.
5. Nu îndreptați jetul spre persoane sau animale.
6. Este interzisă utilizarea aparatului de către persoanele cu vârsta sub 16 ani.

Sperietoare de ciori!

Respectați cu atenție normele de siguranță.

Mașina de vopsit a fost concepută pentru a fi utilizată în principal cu apă rece. Alte produse utilizate (vopsele, diluanți etc.) pot conține substanțe periculoase, nocive, materiale explozive sau corozive.

- Citiți cu atenție eticheta produsului pe care îl utilizați (culori).
- La utilizarea și curățarea mașinii și în timpul vopsitului, se recomandă purtarea unei măști și utilizarea Mănuși.
- Utilizați dispozitivul într-o încăpere bine ventilată.
- Respectați cu atenție recomandările de pe eticheta produsului utilizat.
- Nu fumați și nu folosiți obiecte care pot produce scântei, deoarece solvenții utilizați pot fi inflamabili.

TRANSPORT ȘI VERIFICĂRI PRELIMINARE

Scoateți mașina de vopsit din ambalaj, asigurați-vă că nu este deteriorată și cu atenție organizați documentele și accesoriile furnizate împreună cu aparatul.

1. Mașină de lăcuire
2. Furtun de aer pentru pistol
3. Duze
4. Aparat de măsurat vâscozitatea
5. Pistol de vopsit" HVLP
6. Broșură instructivă

INSTALARE

1. Verificați dacă tensiunea de alimentare este aceeași cu valoarea indicată pe eticheta tehnică a mașinii.
2. Verificați dacă comutatorul este în poziția "O" (A).
3. Conectați fișa mașinii la sursa de alimentare (minim 1200 W).
4. Conectați furtunul la suflanta centrifugală multietajată (B).
5. Montarea centurii de susținere.

CULORI ȘI MATERIALE UTILIZATE

Producătorii de vopsele specifică adesea procentul de diluție al produselor lor: în general, acestea se aplică cu pensula sau cu rola. În realitate, acest % trebuie să fie mai mare cu un pistol de pulverizare. Spuneți furnizorului de vopsele că produsul va fi aplicat cu un pistol de pulverizare HVLP (volum mare, presiune scăzută). În general, produsul trebuie diluat în acest caz (testați diluarea unei cantități mici de vopsea înainte de a o dilua).

VISCOZITATE

"Vâscozitatea" este un termen tehnic care indică faptul că produsul este mai fluid sau mai dens: în primul caz, se spune că are o vâscozitate scăzută, în timp ce în al doilea caz este considerată ridicată. Măsurarea vâscozității se exprimă în secunde. Pentru a măsura vâscozitatea, umpleți vâscozimetrul cu vopsea și observați cât timp îi ia vâscozității să treacă prin gaura din partea inferioară a deschiderii inferioare a vâscozimetrului (C). Timpul măsurat reprezintă valoarea vâscozității și se exprimă în DIN.

Această mașină poate utiliza produse cu vâscozități cuprinse între 10 și 35 (35 DIN),

O vopsea cu o vâscozitate mult mai mare poate fi folosită doar pentru produse solubile în apă și pentru pereții interiori. Cantitatea și tipul de vopsea sunt foarte importante. Principalele valori de vâscozitate ale celor mai frecvent utilizate produse sunt:

Umpleți 10 până la 20 DIN-s fără diluare

Vopsea pentru lemn 15 până la 25 DIN-s fără diluare

Vopsea cu două componente 20 până la 35 DIN, a se

vedea instrucțiunile producătorului

Vopsele de ulei 20 până la 35 DIN, a se vedea instrucțiunile producătorului.

Instrucțiunile producătorului produsului pentru tipul de diluant și cantitatea de procente care trebuie adăugată (poate varia de la 5 la 50%).

PREGĂTIREA PRODUSULUI PENTRU VOPSIRE

Scutură-te. Turnați vopseaua în rezervorul pistolului de vopsit fără a-l umple prea mult (maxim 3/4).

Folosiți un bețișor pentru a amesteca produsul (D). Diluați produsul în conformitate cu instrucțiunile producătorului. **DACĂ ESTE NECESAR, ADĂUGAȚI SOLUȚIA PREGĂTITĂ DUPĂ CE AȚI ÎNCERCAT PE O BUCATĂ DE CARTON SAU ARBORI.** După ce se verifică dacă produsul a fost diluat corespunzător, se poate dilua întregul produs.

Pistol de pulverizare HVPL

Montați recipientul pistolului și strângeți-l complet.

Conectați furtunul la mânerul pistolului (E).

Pentru a selecta tipul de atomizare dorit, selectați setarea (F - 1), reglați poziția și îndreptați duza (F - 2) pentru a obține (G):

HH Pulverizare

orizontală VV

Pulverizare verticală

CC gul'atȃ

pulverizare

Garnitura (G-1) conține 4 crestături care ajută la poziționarea duzei (G-2). Poziția este definită de o limbă care iese din partea inferioară. După selectarea tipului de pulverizare, strângeți inelul de reglare (G - 3). Pulverizările orizontale sau verticale (HH-W) sunt recomandate pentru suprafețe mai mari. Pulverizatorul rotund (CC) este utilizat pentru amplasarea obiectelor mici sau pentru zonele greu accesibile (unghiuri etc.).

FUNCȚIONARE ȘI UTILIZARE

Atomizorul furnizează aerul comprimat necesar pentru funcționarea aparatului. Aerul curge de la duză și pulverizează vopseaua doar atunci când se apasă pe trăgaci.

Începeți la

Pentru a porni mașina, porniți întrerupătorul de alimentare.

Funcționarea și utilizarea pistolului de pulverizare

Pulverizarea poate fi configurată cu ușurință după cum urmează:

- Închideți complet spre dreapta șurubul de reglare (H - 1).
- Continuați să trageți trăgaciul (H - 2) și deschideți încet șurubul de vopsire (H - 1) până când se obține cantitatea corectă de vopsea.
- Pistolul de pulverizare trebuie să se deplaseze cu o mișcare regulată și trebuie să se mențină întotdeauna la aceeași distanță (de la 10 la 30 cm, în funcție de reglaj și de tipul

de vopsea utilizat) și, mai presus de toate, trebuie să fie întotdeauna paralel cu conturul obiectului (I -1).

Vÿstraha

Nu utilizați niciodată o mișcare circulară: aceasta ar putea deteriora calitatea filmului (I - 2). Eliberați trăgaciul la sfârșitul fiecărei mișcări înainte și trageți-l din nou după ce începeți mișcarea inversă. Astfel se previn urmele de îmbinare cauzate de cel de-al doilea strat, în special pentru suprafețele mai mari (L).

Mișcarea trebuie să fie orizontală dacă pulverizarea este verticală sau verticală dacă pulverizarea este orizontală. Pulverizarea circulară (CC) necesită o distanță mai mare față de obiectul care urmează să fie pulverizat. În orice caz, efectuați teste pe bucăți de carton sau de lemn înainte de vopsire.

ALTE UTILIZĂRI

Odată ce racordul este conectat la furtun, aparatul poate fi utilizat și pentru suflarea sau umflarea saltelelor sau a altor obiecte.

ÎNTREȚINERE ȘI CURĂȚARE

Mașina de vopsit necesită o întreținere minimă. Mai întâi deconectați mașina de la rețeaua electrică. Curățați structura cu o cârpă curată (înmuiată în apă sau alcool, dacă este necesar).

ÎNTREȚINERE ȘI CURĂȚARE

Pistolul de pulverizare trebuie curățat cu atenție imediat după utilizare. Dacă vopseaua se usucă în interiorul pistolului, curățarea va fi mult mai dificilă, iar pistolul nu va mai putea fi utilizat. Utilizați diluantul pentru vopsele (sau solventul) recomandat de producătorul vopselei pentru a curăța pistolul într-o încăpere bine ventilată. Respectați instrucțiunile de siguranță descrise.

Pistolul pictorilor

- Demontați rezervorul de arme.
- Turnați vopseaua rămasă în cutie și sigilați-o pentru utilizare ulterioară.
- Turnați diluantul (într-o cantitate mică) în rezervor, agitați ușor cu un pistol și îndreptați flaconul pulverizator în recipientul de curățare. Repetați această procedură până când

diluantul pulverizat este complet curat.

- Curățați toate urmele de vopsea din interiorul și exteriorul rezervorului.
- Curățați garnitura situată sub capacul rezervorului.

Acul și acul

Deșurubați inelul (M - 1).

Îndepărtați duza (M - 2)

Strângeți complet șurubul de reglare (M - 3).

Îndepărtați șaiba (M - 4).

Strângeți complet șurubul de reglare (11 - 5).

Îndepărtați arcul (M - 6)

Scoateți acul (M - 7): nu se recomandă utilizarea de unelte.

Puneți toate aceste piese într-un recipient și curățați-le cu o perie și diluant. De asemenea, curățați interiorul pistolului și furtunul.

Aceste piese trebuie să fie bine uscate înainte de a fi înlocuite.

Sperietoare de ciori!

Reasamblați piesele inversând procedura de mai sus. Se recomandă montarea manșonului interior (M - 3) ÎNAINTE de acul (M - 7).

Rezolvarea problemelor

Rezolvarea problemelor - problemă și soluție		
Problema	Cauza	Soluție
Vopseaua se scurge pe obiectul pulverizat	Produsul este prea Diluat	Adăugați produsul nediluat
	Setări Pulverizare	Reduceți debitul de vopsea prin strângerea șurubului (H-1)
	Mișcare prea lentă	Deplasați mai repede pistolul de pulverizare
	Declanșatorul pistolului rămâne Tipărit din	Când mișcarea se oprește, eliberați trăgaciul
	Distanța față de armă	Creșteți distanța dintre armă și obiecte pulverizate
Aplicarea culorii slabă sau neregulată	Culoare prea densă	Se adaugă diluant
	Setări Pulverizare	Creșteți debitul de vopsea prin strângerea șurubului (H-1)
	Se mișcă prea repede	Deplasați pistolul de pulverizare mai încet
	Arma e înfundată.	Curățați arma". Curățați atât duza, cât și acul (M-y).
	Distanța f a armei	Reduceți distanța dintre armă și obiectul pulverizat
Fără acoperire prin acoperire	Culoarea nu este suficient de diluat	Se adaugă diluant
	Culoarea este densă, de asemenea vâscozitate ridicată	Verificați vâscozitatea produsului
	Arma e înfundată.	Curățați arma". Curățați duza interioară (M-3)
	Furtun crăpat sau deteriorate în alt mod	Înlocuiți furtunul
	Filtrul de aer este upchaty	Schimbați filtrul
	Grain strat	Dacă este necesar, se filtrează culoarea cu ajutorul filtru sau filtru
	Rezervor prost închis	Curățați garnitura și închideți rezervorul

Din motive de siguranță și pentru a asigura funcționarea corectă, rezervorul nu este închis ermetic.

Chiar și după închiderea completă, este posibil să existe încă un mic flux de aer.

Sursa :	Putere nominală	Presiunea de lucru	Extracția aerului	Lungimea țevii	Volumul rezervorului	Livrarea de fluide
230V 50Hz	600W	2-5psi	180-230 l/min	150cm	1L	450-550 ml/min